

Stavoznak PN 25	Výrobková skupina	700
C/C >= 300 mm Reflexní Rohové ventilové hlavice se zpětnými kuličkovými ventily, otočné Ovládání - rychlouzávěr nebo ruční kolečko	Typ	54X3
	Strana:	1/1
	REVIZE:	1
	Datum:	08/08

číslo pro objednání

7 0 0 . 5 4 X 3 - X X - X X X - C/C v mm

rychlouzávěr	1
ruční kolečko	2

1	5	DN15	po dohod	DIN	p írubové p ípojení
2	0	DN20	standard		
2	5	DN25	po dohod		

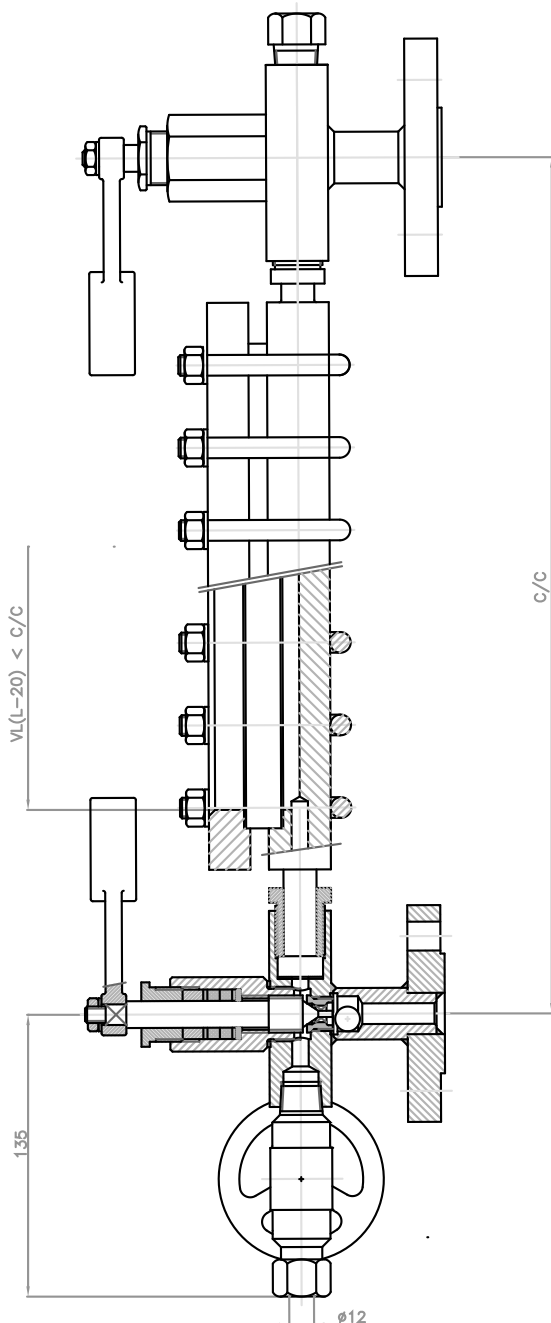

Použití

K m ění výšky hladiny do tlaku PN25. Použitím ventilových hlavice se zp ětnými kuličkovými ventily je zajištěna vysoká bezpečnost.

Základní údaje

St edová vzdálenost (C/C): od 300 mm
 Zorná délka VL (L-20mm): < C/C

Materiál skel: Borosilikát DIN 7081

velikost skla	0	1	2	5	6	7	8	9	10
délka skla L	95	115	140	220	250	280	320	340	370

P ípojení: p íruby DIN DN20 - standard
 p íruby DIN DN15, DN25 - po dohod

Ovládání: rychlouzávěr nebo ruční kolečko

Materiál: uhlíková ocel
 jiné materiálové varianty podle požadavků

Hmotnost: cca. 10,5kg - 14kg
 v závislosti na velikosti skla

Technické údaje

Pracovní teplota: -10°C až +243°C
 Pracovní tlak: 0 ... 2,5 MPa

Provedení s ručním kolečkem

