

Trubicový stavoznak PN16 Se skleněnou trubicí o průměru 20x2,5 mm Maximální pracovní teplota 200°C Kulový kohout a zpětný kuličkový ventil Spojka pro délky nad 1500 mm Volitelný kryt trubice stavoznaku	Výrobní skupina 700	
	Typ 02X.1	
	Strana: 1/1	REVIZE: 1
	Datum: 10/06	

Číslo pro objednání

7 0 0 . 0 2 X . 1 - X X X X X - X X X X C/C v mm

materiál	mosaz	1	0 bez	kryt
	nerezová ocel	2		
provedení se skleněnou trubicí	1		0 bez	zpětný
			1 s	
připojení	závitové	0	0 0	odvzdušnění
	přírubové	1	1 1	

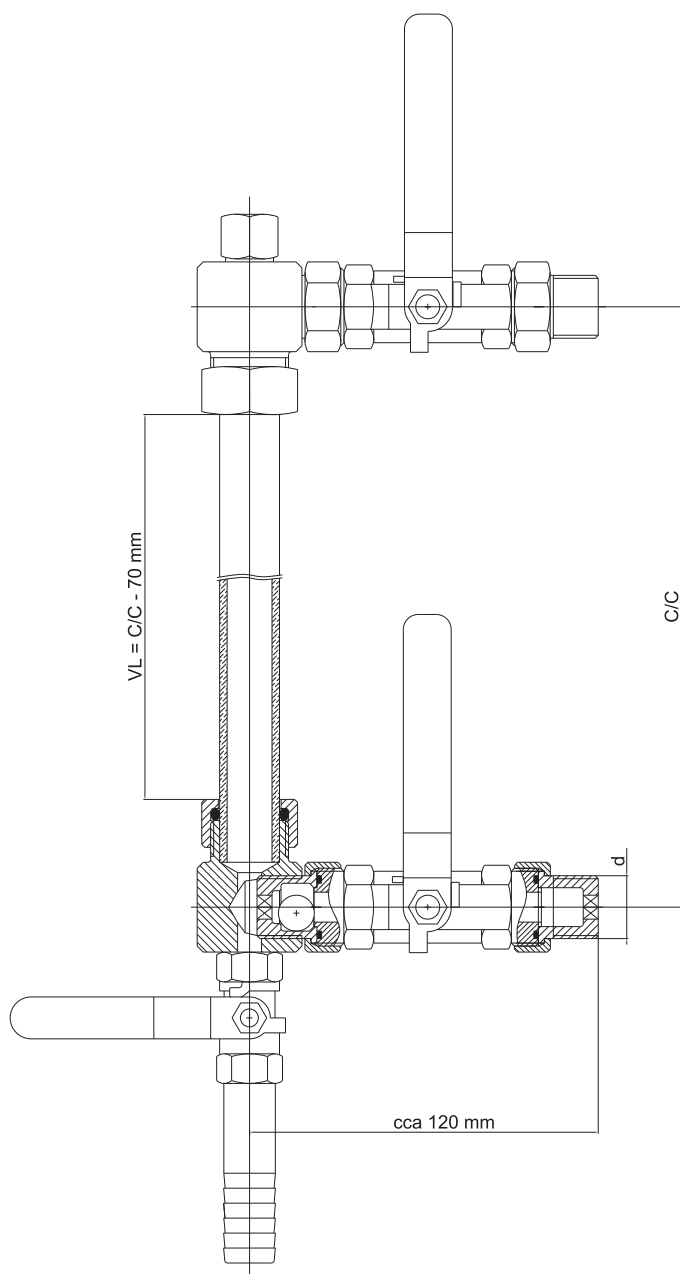

Použití

Pro měření výšky hladiny kapalin. Pro nádrže s pracovním tlakem do 1,6 MPa v závislosti na pracovní teplotě. Použitím kulových kohoutů a zpětných kuličkových ventilů je zajištěna vysoká bezpečnost.

Základní údaje

Středová vzdálenost C/C: od 100 mm
 bez spojky do 1500 mm
 nad 1500 mm se spojkou

Zorná délka VL: C/C - 70 mm

Připojení: příruby DN15,20 PN16
 nebo vnější závit G 1/2", G 3/4"
 jiné připojení podle požadavků

Kulový kohout: DN15

Základní materiál: mosaz, nerezová ocel

Materiál těsnění: FKM (Viton), PTFE

Materiál krytu trubice: PVC-Glass

Přírubová hlavice stavoznaku

