

Návod k montáži, obsluze a údržbě

vysokotlakých ventilů a ventilových bloků s vnitřním závitem na vřetenu firmy Bollin.

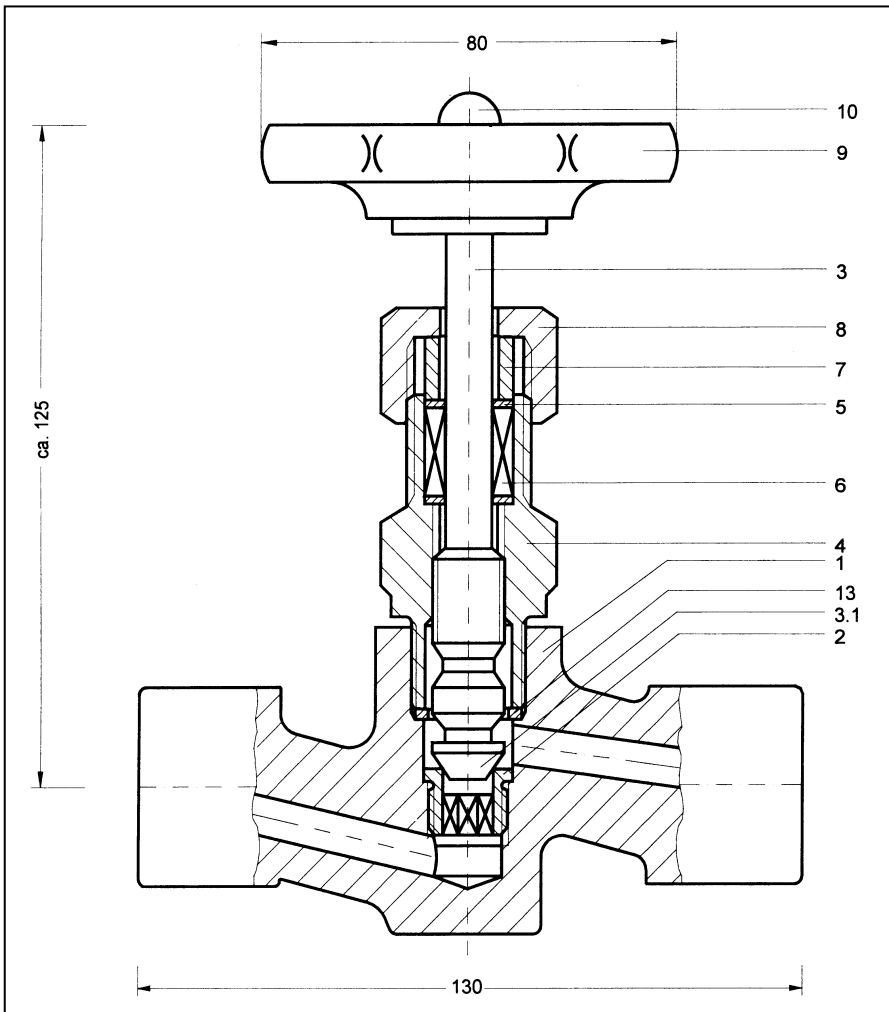

Ventily se jednoduše ovládají a nevyžadují speciální údržbu. Všechny ventily se ovládají ručním kolečkem, těsnící plochy kuželky a sedla jsou kovové. Ventily se uzavírají otáčením ručního kolečka ve směru hodinových ručiček a otevírají otáčením proti směru hodinových ručiček.

Uvedení do provozu:

- Při uvádění do provozu musí být ventil plně otevřený, aby mohlo dojít k jeho dokonalému propláchnutí. Jestliže by se dostaly rez, písek a jiné nečistoty před uvedením do provozu nebo při prvním proplachu do ventilu mohly by způsobit netěsnost.
- Výrobní dotažení ucpávky se může během skladování snížit. Při montáži ventilu je proto potřebné dotažení ucpávky přezkontrolovat a podle potřeby upravit.

Dotažení ucpávky:

V případě netěsnosti ucpávky se matice (pozice 8) lehce dotáhne klíčem ve směru hodinových ručiček a současně 2-3 krát otočíme vřetenem. Ve většině případů se netěsnost okamžitě odstraní.

Výměna ucpávkového těsnění:

Jestliže ani po dotažení ucpávka netěsní je nutno vyměnit ucpávkové těsnící kroužky.

Postup výměny ucpávkových kroužků:

1. Odtlakovat potrubní systém a otevřít ventil.
2. Odšroubovat matici (pozice 10) a sejmut ruční kolo (pozice 9).
3. Vyšroubovat kompletní víko (pozice 4).
4. Zašroubováním vyjmout vřeteno (pozice 3).
5. Vyšroubovat matici (pozice 8) a vyjmout vložku ucpávky (pozice 7).
6. Ze spodní strany třmenového víka vytlačit vadnou ucpávku (pozice 6).
7. Vyčistit ucpávkový prostor a vložit do něj nové lehce namazané těsnící kroužky
8. Vložit vložku ucpávky (pozice 7).
9. Vešroubovat ze spodní strany víka vřeteno s lehce namazaným závitem.
10. Lehce přitáhnout matici (pozice 8).
11. Použít nové lehce namazané těsnění (pozice 13).
12. Namazat lehce závít víka, zašroubovat je do tělesa a dotáhnout momentem 300 Nm.
13. Nasadit ruční kolečko (pozice 9) a zajistit je maticí (pozice 10).

Výměna vřetene nebo sedla:

Sedlo a kuželka (zaválcovaná ve vřetenu) jsou vyměnitelné.

Postup výměny vřetena a/nebo sedla:

1. Stejný postup jako při výměně ucpávky – body 1-3.
2. Vyšroubovat sedlo (pozice 2) vhodným klíčem.
3. Zašroubovat lehce namazané nové sedlo a dotáhnout.
4. Jestliže je to nezbytné vyměnit i kuželku (pozice 3.1) s vřetenem (pozice 3) vymění se podle postupu při výměně ucpávky – bod 4, 9 a 10.
5. Zpětně namontovat víko podle postupu při výměně ucpávky – bod 11-13.

Poznámka:

Pro ventily, které nesmí být mazány olejem či vazelínou nutno použít povolená maziva a ucpávkové kroužky.